



TECHNISCHES DATENBLATT
ABBLAS- / ENTGRATBÄNKE
VOLLSTÄNDIG
MIT LUFTREINIGER



DIE ENDGÜLTIGE LÖSUNG

für Schadstoffe, die bei manuellen
Abblas- und Entgratarbeiten in
metallverarbeitenden Betrieben
entstehen.

BESUCHEN SIE UNSERE WEBSEITE
www.arfiltrazioni.com



INDUSTRIELLE ABSAUGBÄNKE

ZUM MANUELLEN ABBLASEN UND ENTGRATEN

Die Absaugbänke und Kabine eignen sich für alle manuellen Blas- und Entgratarbeiten, die die Arbeitsumgebung belasten oder verschmutzen.

Umweltfreundliche Absaugkabinen und Bänke, mit einem **ergonomischen Design** für einen komplett sauberen Arbeitsplatz ohne Verteilung von Staub und Span in der Umgebung oder auf saubere Werkstücke. Jede Einheit ist mit einer transparenten Lexanschutzplatte, einer Lampe für das Ausleuchten des Arbeitsbereichs und mit einem entfernbar Öl-/ Spansammelbehälter ausgestattet.

Die Anlagen sind außerdem schallgedämpft, um das charakteristische Pfeifende Geräusch beim Abblasen zu reduzieren.

Die Abblasbänke und Kabinen sind mit einer Stufe Vorfiltration für Späne ausgerüstet und sind standardmäßig zur Montierung eines Luftreinigers der Serie **ECO**, **ARNO** oder **ARPX** zur Sammlung und Reinigung des Ölnebels oder der Pulver vorbereitet.

Alternativ dazu kann die Abblasbank bzw. Kabine direkt mit dem Luftreiniger der Werkzeugmaschine verbunden werden.

2



Die Absaugbänke und Kabinen wurden dafür entwickelt den Arbeitsplatz sauber zu halten und für die totale Sicherheit der Arbeiter.

In der Automobilindustrie sind das Image und die Einhaltung aller Gesundheits- und Sicherheitsregelungen innerhalb und außerhalb des Unternehmens von enormer Wichtigkeit. Daher hat AR FILTRAZIONI das Ziel verfolgt „saubere Luft zu produzieren“, was seit jeher unsere Stärke ist.

Die Bänke und Kabine, die je nach Kundenbedarf angefertigt werden, erlauben es den Arbeitern, alle manuellen Abblas-/ Entgratarbeiten ökologisch durchzuführen, wo vorher das umliegende Arbeitsambiente verschmutzt wurde.

Reinigung - Abblasen von Werkstücken mit Druckluftpistole

Beim Abblasen werden durch die Kraft der Druckluft die auf dem Werkstück abgelagerten Mikropartikel aus Öl und Metall verflüchtigt und damit gefährlich inhalierbar gemacht.

Die Schadstoffe würden nämlich in die Atmosphäre zerstäubt, während die Späne mit den bereits gereinigten Werkstücken in den Senkkästen landen könnten, was die Gefahr von Rost und Staub erhöht. Bedenken Sie auch, dass der Boden sauber gehalten wird, was das Risiko auszurutschen oder zu fallen verringert.

Werkstätten (insbesondere Drehereien, die kleine Teile mit Ganzöl bearbeiten), die seit vielen Jahren eine Werkbank für jede Werkzeugmaschine verwenden, haben festgestellt, dass ihre Arbeit logistisch besser organisiert ist und dass die Menge des re-kondensierten und im Ölkammer gesammelten Öls zugenommen hat.

Die Rückgewinnung des rekondensierten Öls ist eine große Stärke von AR FILTRAZIONI Anlagen für die Verarbeitung vom Ganzöl.



TECHNISCHE DATEN VOLUMENTSTROM UND LEISTUNG

ABSAUGKABINE 1620 - 3500

Die Absaugkabinen der Bauart 1620 - 3500, komplett mit Nivellierfüßen, können mit den Luftreinigern der Serie ECO ausgestattet werden:

- ECO
- ECO TWO

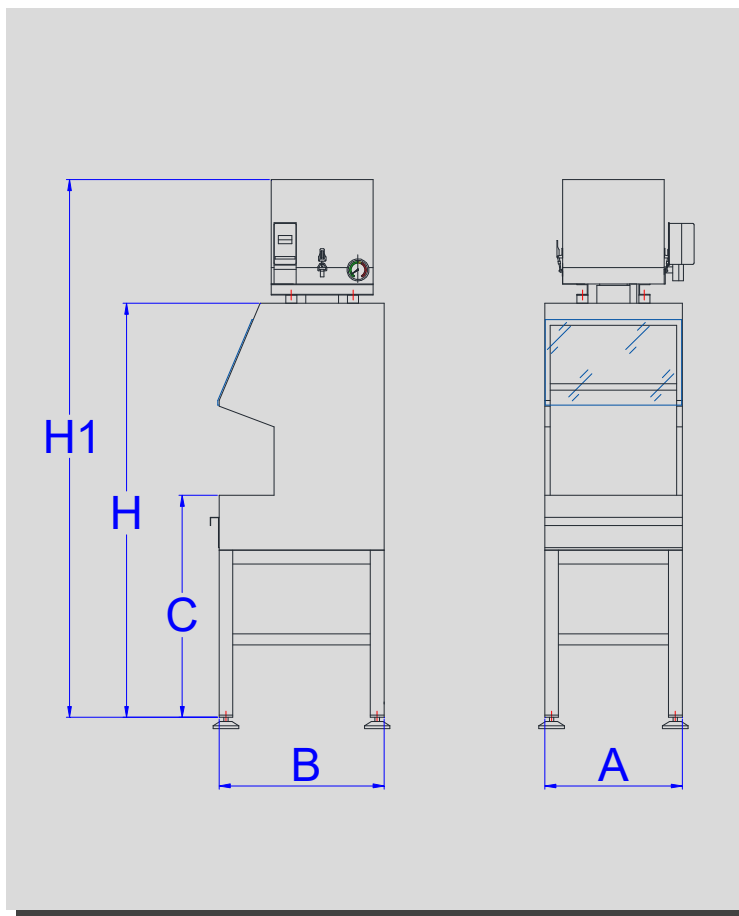

ZEICHNUNG	ABSAUGÖFFNUNG Ømm	A mm	B mm	C mm	H mm	H1 mm
1620	100/120	500	600	850	1150	H1 + H Höhe des Luftreinigers (siehe technisches Datenblatt)
3500	100/120	700	600	850	1750	

* Höhe der Nivellierfüße ausgeschlossen (+ 50 mm)

AR Filtrazioni behält sich vor konstruktive Änderungen zur Verbesserung der Leistungsfähigkeit seiner Produkte ohne Mitteilung, und jederzeit durchzuführen. Die vorliegenden technischen Daten verstehen sich deshalb als nicht bindend.



Manuelles Entgraten mit pneumatischem Werkzeug oder mit kleinen Schleifscheiben

Diese Aktivitäten schaffen nicht nur große gesundheitsgefährdende Staubmengen, sondern auch Verschmutzung der Arbeitsumgebung.

Ein weiterer Aspekt, der nicht unterschätzt werden kann, ist die Brandgefahr, die von schwebenden Aluminium- oder Titanpartikeln ausgeht. Materialien, die als potenziell entflammbar und explosiv bekannt sind (siehe Hydrodesk-Serie).

AR Filtrazioni verfügt über 27 Jahre Erfahrung und ist in der Lage, endgültige Lösungen für diese Probleme anzubieten.

5

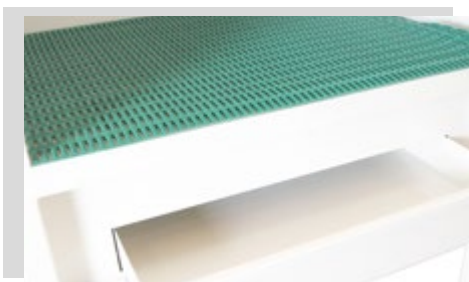
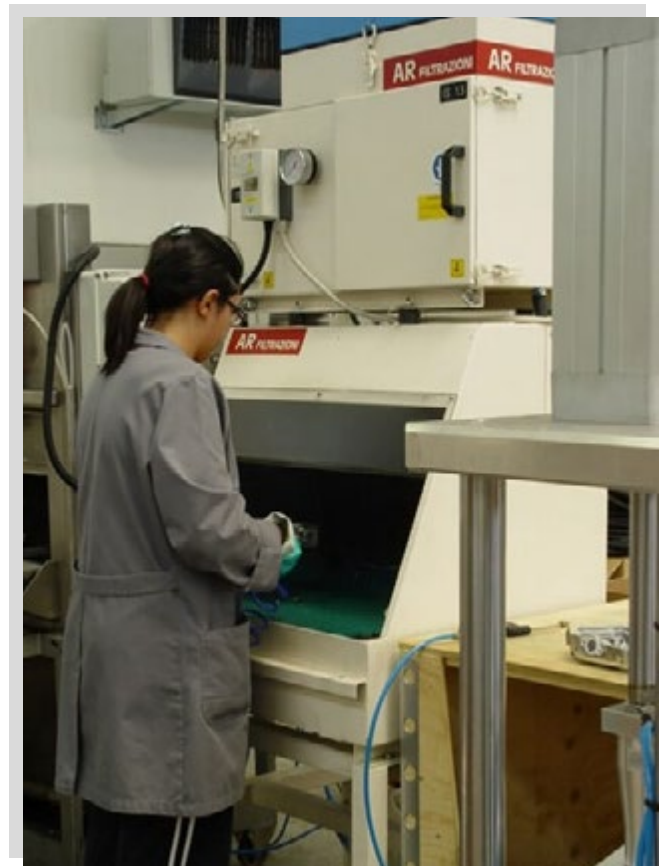

TECHNISCHE DATEN VOLUMENTSTROM UND LEISTUNG

ABSAUGKABINE 2838 - 3328

Die Absaugkabinen der Bauart 1620 - 3500, komplett mit Nivellierfüßen, können mit den Luftreinigern der Serie ARNO ausgestattet werden:

- ARNO 1VF
- ARNO 2VF
- ARNO 3VF

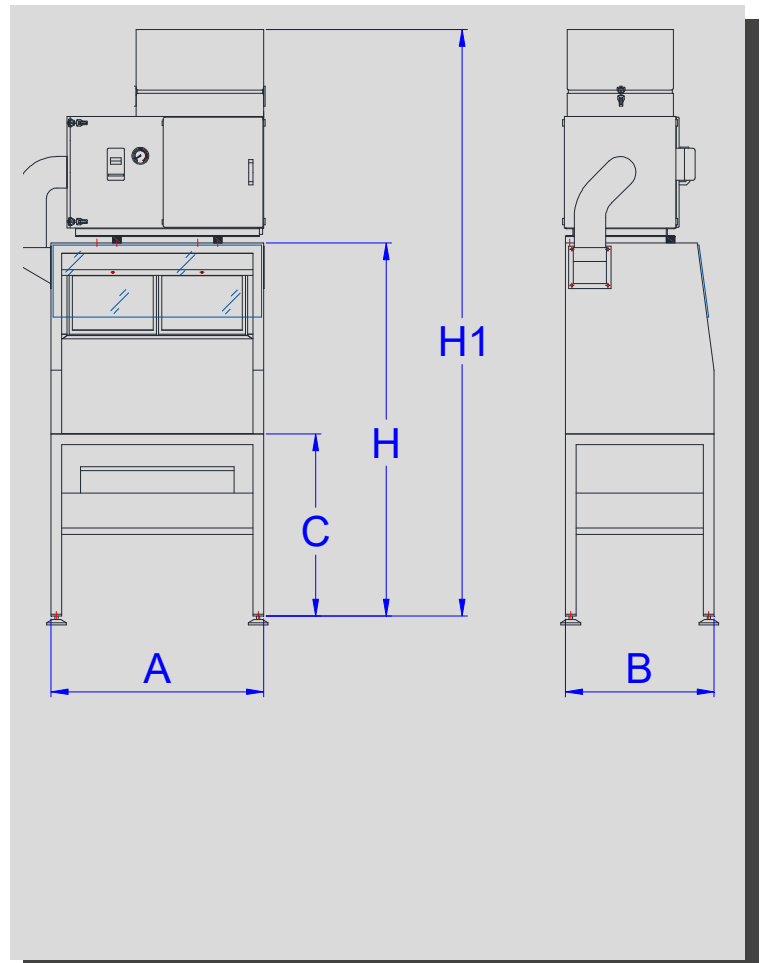

6

ZEICHNUNG	ABSAUGÖFFNUNG Ømm	A mm	B mm	C mm	H mm	H1 mm
2838	150	1000	700	850	1750	H1 + H
3328	150	850	700	850	1750	Höhe des Luftreinigers (siehe technisches Datenblatt)

* Höhe der Nivellierfüße ausgeschlossen (+ 50 mm)

AR Filtrazioni behält sich vor konstruktive Änderungen zur Verbesserung der Leistungsfähigkeit seiner Produkte ohne Mitteilung, und jederzeit durchzuführen. Die vorliegenden technischen Daten verstehen sich deshalb als nicht bindend.



SPEZIELLE ABSAUGBÄNKE, NACH KUNDENWUNSCH ANGEFERTIGT

7



HYDRODESK

MIT WERKBANK

MANUELLES TROCKENENTGRATEN

BESEITIGUNG GEFÄHRLICHER STÄUBE

Das Desk besteht aus einer speziellen Absaugwerkbank für das manuelle Trockenentgraten, kombiniert mit einem Luftreiniger der Hydrofilter-Serie.

Das Desk ist mit einem Wasserkreislauf ausgestattet, um Funkenbildung zu verhindern und gefährlichen Staub vorzubeugen, der durch den Hydrofilter neutralisiert und permanent gefiltert wird.

FUNKTIONSPRINZIP

HYDRODESK

DURCH SEINE WASSERVERHÜLLTEN WÄNDE NEUTRALISIERT ER FENSTER UND TÖTET EXPLOSIONSGEFÄHRDETEN FLUGSTAUB AB UND VERHINDERT SO BRÄNDE.

HYDROFILTER

- X° WATERFALL
- 1° METALLFILTER
- 2° TASCHENFILTER
- 3° KOALESZENZFILTER
- 4° HEPA FILTER





HYDROFILTER UND HYDRODESK FÜR MANUELLE TROCKEN-MAGNESIUM-ENTGRATEN-VERFAHREN



NORMEN



EN 1822

D.d.u.o. n.12772

- ISO EN 16890 (ehemals EN779), Filterleistung > 95%; Teilchen mit Volumen $\geq 0,4 \mu$
- Endfiltrationsstufe gemäß EN 1822 mit hoher (EPA) bzw. sehr hoher (HEPA) Filtrationsleistung, bis zu 99,995% der Partikel mit einem Volumen von $0,15 \mu$ (Feinstnebel, Feinstaub, Rauch)
- Sichtkontrolle / Filterverstopfung
- Motorschutzschalter
- Abnahmeprotokoll für jedes einzelne Gerät

HEPA Filter H13 EN 1822

Sehr hohe Filtrationsleistung

Filtrationsleistung von bis zu 99,995% der Partikel mit einer Filterfeinheit von $> 0,15 \mu$ (Mikropartikel)



GEMÄSS DER DERZEIT GÜLTIGEN ITALIENISCHEN NORM:

Die **Absaugkabine** und **-bänke** entsprechen dem technischen **Anhang Nr.32** vom 10. Januar 2012 - **D.d.u.o. n.12772** vom 23.12.11 bezugnehmend auf die abgesaugten und behandelten Emissionen mit maschinenseitig angebrachtem Filter und Wiedereinführung in der Arbeitszyklus.

ÜBERPRÜFUNG DES RAUCHABZUGSYSTEMS DURCHGEFÜHRT VON Studio Ambiente S.N.C

AUSLASS DER ANLAGE AUF AUTOMATISCHER DREHMASCHINE 6/32

Parameter	Festgelegte Werke (mg/m ³)	Referenzwerte (TLV/TWA) (mg/m ³)
Mineralöl / Ölnebel	0,04	5
Raumtemperatur 18.5 °C		

Spezifische Probenentnahme zur Beurteilung der Effizienz des Ansaug- und Abzugsystems nach einer Wartung mit Austausch des Filters (ARNO 2 CF n. 13, Seriennummer 04607/2007) ausgestattet mit neuem HEPA absolut Filter, zum Schutz einer automatischen Drehmaschine zur Bearbeitung einer Stange, Material AVP, mit Ganzöl.

VALUE

40-jähriges
know-how

Beratung

Kostenlose
Bedarfsanalyse vor Ort

Unverbindliche Angebote

60 Tage Testzeit

Vertrieb und After Sales

Installation

Garantie 24 Monate

Wartungsvertrag

PLUS

- **Beschaffungszeit** für Filter und Ersatzteile: Sofort Lieferbar – auf Lager
- **Arbeitsbereichs- und technische Analyse** kostenlos während der Auftragsphase sowie während der gesamten Lebensdauer der Anlagen
- **Lieferzeit:** 2/4 Wochen
- Mit **Spitzentechnologie** allein gibt sich AR FILTRAZIONI aber nicht zufrieden: Servicestärke und Kundennähe gewährleisten schnell die optimale, technisch augereifte Lösung, selbst für spezielle Kundenanforderungen.
- **TEST:** Sie haben ein wichtiges Projekt? Probieren Sie unser Produkt aus. Unser Motto: Bei Unzufriedenheit, Geldzurückgarantie.
- Um eventuelle Stillstandszeiten auf Minimum zu reduzieren, sorgt das AR FILTRAZIONI **ServiceTeam** im Fall der Fälle schnell für das lagervorrätige Ersatzteil. Aufgrund der Langlebigkeit der AR FILTRAZIONI Produkte passiert das allerdings nicht allzu häufig.

- Projektierung, Studie und Ausführung industrieller Filteranlagen ad-hoc, inklusiv Bestands- und Datenaufnahme vorort zur Auswahl des besten Filtersystems entsprechend Ihren Anforderungen.
- Auslagerung der Wartungsarbeiten. Diese werden auf unsere Verantwortung durch qualifiziertes Fachpersonal durchgeführt und durch eine rechtlich gültige Bescheinigung bestätigt.
- Sie benutzen keine Originalfiltereinsätze für die Nebel- und Rauchabscheider? Der Garantieanspruch verfällt! Verzichten Sie nicht auf Effizienz und die Garantie. Gerne beraten wir Sie wie Sie Ihre Kosten niedrig halten können.
- Jede Aufgabenstellung führt AR Filtrazioni eine funktionierende Lösung zu und das auf höchstem Niveau.



REFERENZEN

Einige Kunden, die sich für die Luftreiniger von AR Filtrazioni entschieden haben

TESLA



brembo

DMG MORI



ERBA S.P.A.



LIEBHERR



SIEMENS





HIER FINDEN SIE UNS

AR FILTRAZIONI SRL



Via Dell'Industria 59/61
24126 Bergamo ITALIEN



+39 035 533822



web@arfiltrazioni.it

www.arfiltrazioni.com